

# Desfangador Magnético 3/4 "

Manual de instalación, puesta  
en servicio y mantenimiento.

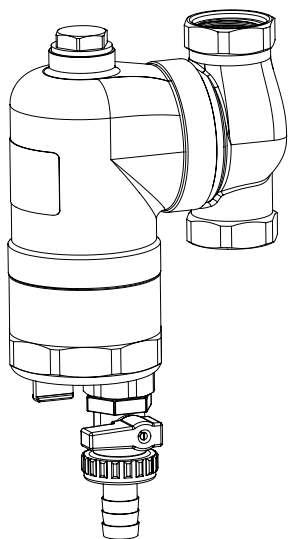

**PEISA**

## Funcionamiento

El desfangador es un accesorio de instalación del circuito de calefacción, cuya función es filtrar las impurezas en el suministro de agua, para prevenir un posible mal funcionamiento de los componentes del circuito.

### CARACTERÍSTICAS TÉCNICAS

- ▶ Cartucho de filtración: 6FV Nylon
- ▶ O'ring: EPDM
- ▶ Presión nominal: 10 bar
- ▶ Velocidad máxima de flujo: 1.4 m / s
- ▶ Cuerpo: latón CB753S
- ▶ Racor orientable: latón CW617N

Curva de pérdida de carga

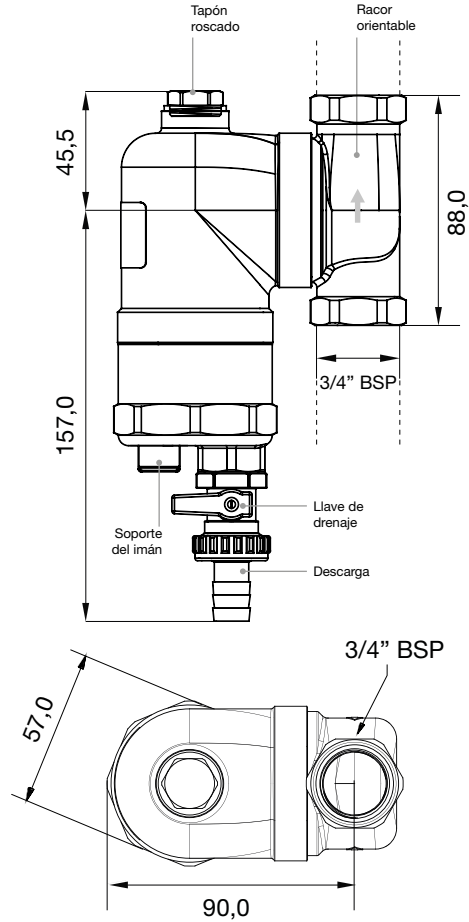
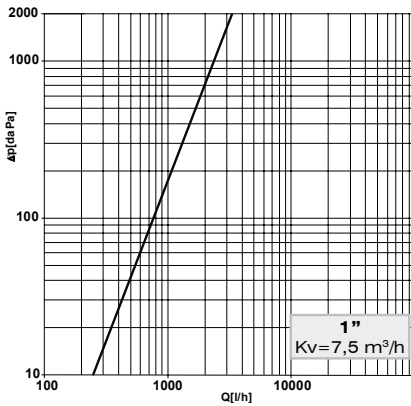

### IMPORTANTE:

- ▶ Antes de realizar la instalación y el mantenimiento del producto, es indispensable leer, comprender y respetar las siguientes instrucciones.
- ▶ El montaje y desmontaje del desfangador debe efectuarse siempre con la instalación fría y sin presión.



### ADVERTENCIA:

Debido a las inserciones magnéticas, se recomienda a cualquier persona que tenga un marcapasos, no tomar contacto con el producto.

## Instalación

Colocar el desfangador en posición vertical (con la descarga orientada hacia abajo) sobre el caño de retorno de la caldera, respetando el sentido de flujo indicado por la flecha ubicada sobre el Racor orientable. (Figura 1)

### Tener en cuenta:

- El Racor orientable puede girarse, a fin de adaptarse a la instalación. (Figura 2)
- Se recomienda colocar una válvula esférica\* en cada extremo del desfangador, para facilitar su mantenimiento.
- Para la expulsión de gases retirar el tapón roscado y colocar una válvula de purga automática\*.(Figura 3)

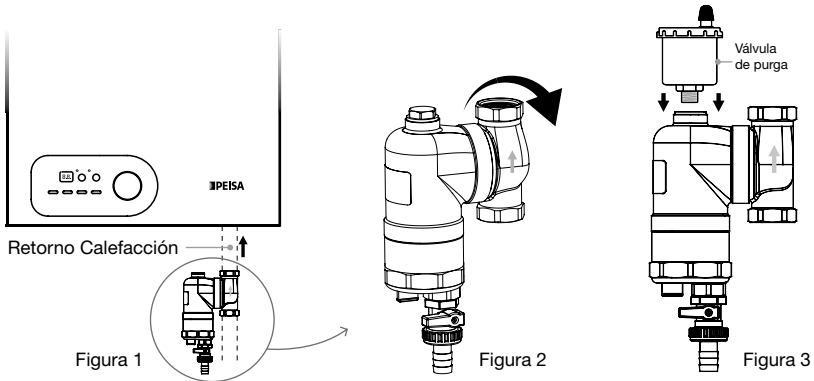

## Mantenimiento

El desfangador requiere un mantenimiento periódico del cartucho de filtro para eliminar las impurezas depositadas.

Para realizarlo, seguir los siguientes pasos:

1. Cortar el flujo en los caños.
2. Destornillar el soporte del imán a mano (Figura 4).
3. Realizar el procedimiento de descarga habitual a través de la llave de drenaje ubicada en la parte inferior (Figura 5)
4. Desenroscar la parte inferior del cuerpo y retirar el cartucho del filtro para limpiarlo (Figura 6).
5. Volver a colocar las piezas

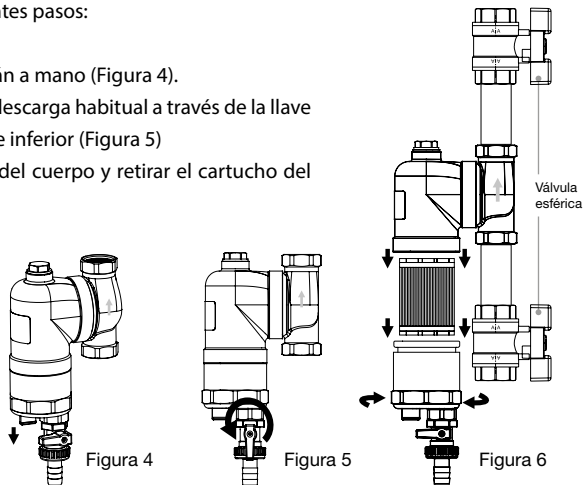

\* No incluido con el producto.

**+54 11 4107-5200**

**Showroom**

Av. del Libertador 6655  
C1428ARJ Ciudad Autónoma de Buenos Aires  
Argentina

**Fábrica y Administración**

Av. del Libertador Gral. San Martín 3163  
B1614ILM Villa de Mayo  
Provincia de Buenos Aires  
Argentina

Av. Colonia 449  
C1437JNI Ciudad Autónoma de Buenos Aires  
Argentina

**[www.peisa.com.ar](http://www.peisa.com.ar)**

